

Tools and Materials Outils et Matériaux Herramientas y Materiales

Supplied
Fournies
Incluidos

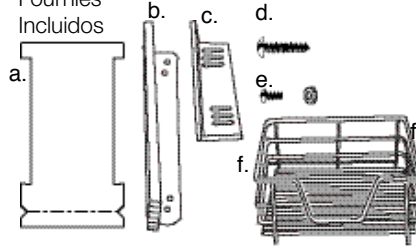

Not Supplied
Non Fournies
No Incluido

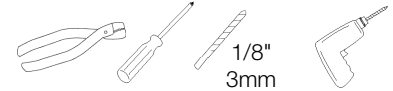

a. Template (1)
b. Glide (2)
c. L-Bracket (2)
d. Screw (8)
e. 3/8" bolt/nut (4)
f. Tray (1)

a. Modèle (1)
b. Glissière (2)
c. Support en
« L » (2)
d. Vis (8)
e. Boulon/fente de
9 mm (4)
f. Plateau (1)

a. Plantilla (1)
b. Mecanismo de
deslizamiento (2)
c. Soporte en
Forma de L (2)
d. Tornillo (8)
e. Tornillo/tuerca
de 9 mm (4)
f. Bandeja (1)

CABINET BOTTOM MOUNTING:

Please read all instructions carefully before beginning.

NOTE: For optimum performance, center product in 12" cabinet door opening. For larger cabinet openings, allow a 1/2" clearance between side of cabinet and edge of product.

1. Place supplied template inside cabinet as shown. Be sure to allow front of template to fold down over front of cabinet. Carefully place glides in cut-outs in sides of cabinet. Use supplied screws (8) to secure glides to bottom of cabinet as shown.

NOTE: For ease of installation, we recommend using a drill and a 1/8" drill bit to drill pilot holes. **Be careful not to drill through cabinet.** We also recommend using a power screwdriver to install screws into cabinet.

2. Carefully remove and discard template. Slide glides forward. Locate four tabs (two on each side) on inside of glides (see inset). Firmly push tray into tabs on glides as shown (be sure tabs on each side are between same cross wires and basket is straight). Once installed, be sure tray slides forward. Use pliers to gently crimp all tabs closed.

INSTALLATION AU BAS D'UNE ARMOIRE :

Veillez lire les instructions avec attention avant de commencer.

REMARQUE : Pour un meilleur fonctionnement, centrer le produit dans l'ouverture d'armoire de 30,5 cm. Si l'ouverture de l'armoire est plus grande, prévoir un dégagement de 1,27 cm entre le côté de l'armoire et l'extrémité du produit.

1. Placer le modèle fourni à l'intérieur de l'armoire, tel qu'illustré. S'assurer de replier le devant du modèle à l'avant de l'armoire. Placer les glissières soigneusement dans les ouvertures situées sur les côtés de l'armoire. Utiliser les vis fournies (8) pour fixer la glissière au bas de l'armoire, tel qu'illustré.

REMARQUE : Pour faciliter l'installation, nous recommandons l'utilisation d'une perceuse et d'une mèche de 3 mm pour percer les trous de guidage. **Attention de ne pas transpercer l'armoire.** Nous recommandons également l'utilisation d'un tournevis électrique pour fixer les vis dans l'armoire.

2. Retirer délicatement le modèle et jeter. Faire glisser les glissières vers l'avant. Trouver quatre languettes (deux de chaque côté) à l'intérieur des glissières (voir encart). Pousser fermement le plateau sur les languettes, tel qu'illustré (s'assurer que les languettes de chaque côté sont entre les mêmes tiges transversales et que le panier est bien droit). Une fois installé, s'assurer que le plateau glisse vers l'avant. Replier délicatement toutes les languettes pour les verrouiller.

INSTALACIÓN EN EL FONDO DEL GABINETE:

Lea todas las instrucciones cuidadosamente antes de empezar.

NOTA: Para un rendimiento óptimo, centre el producto en la apertura de la puerta del gabinete de 30,5 cm. Para aperturas de gabinetes más grandes, deje un espacio de 1,2 cm entre el lado del gabinete y el borde del producto.

1. Coloque la plantilla (incluida) dentro del gabinete como se muestra. Asegúrese de dejar la parte delantera de la plantilla caer sobre la parte delantera del gabinete. Cuidadosamente, coloque los mecanismos de deslizamiento en los recortes a cada lado del gabinete. Use los tornillos incluidos (8) para fijar los mecanismos de deslizamiento al fondo del gabinete como se muestra.

NOTA: Para facilitar la instalación, se recomienda usar un taladro con una broca de 3 mm para perforar los agujeros piloto. **Tenga cuidado de no perforar el gabinete con el taladro.** También se recomienda usar un destornillador automático para instalar los tornillos en el gabinete.

2. Cuidadosamente quite y deseche la plantilla. Deslice los mecanismos de deslizamiento hacia delante. Coloque las cuatro lengüetas (dos a cada lado) dentro de los mecanismos de deslizamiento (vea el recuadro). Empuje firmemente la bandeja dentro de las lengüetas de los mecanismos de deslizamiento como se muestra (asegúrese que las lengüetas de cada lado queden entre las mismas alambres y que el canasto quede derecho). Una vez instalada, asegúrese que la bandeja se deslice hacia delante. Use alicates para doblar suavemente todas las lengüetas hasta que queden cerradas.

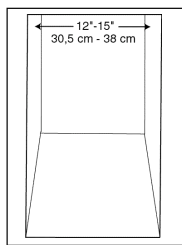
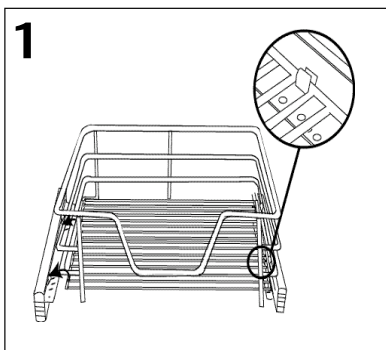

CABINET SIDE MOUNTING (FOR 12" - 15" INTERIOR WIDTH):

1. Locate four tabs (two on each side) on inside of glides (see inset). Firmly push tray into tabs on glides as shown (be sure tabs on each side are between same cross wires and basket is straight). Once installed, be sure tray slides forward.
2. Arrange an "L" bracket on inside of cabinet (one "L" bracket on each side) as shown. Be sure each bracket is positioned at same height and is level on each sidewall. Use supplied wood screws (8) to secure "L" bracket to sides of cabinet as shown.
NOTE: For ease of installation, we recommend using a drill and a 1/8" drill bit to drill pilot holes. **Be careful not to drill through cabinet.** We also recommend using a power screwdriver to install screws into cabinet.
3. Place glide/tray assembly into "L" brackets as shown. Use 3/8" bolt/nut through holes (in glides) and slots (in bottom of "L" brackets) to secure glide/tray assembly to "L" bracket. Arrange assembly from side to side and tighten bolt/nut connection at desired placement on slot.

Use and Care

Use tray inside cabinet to store and organize food and other kitchen items.

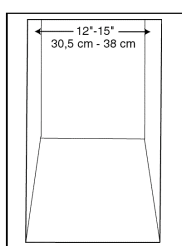
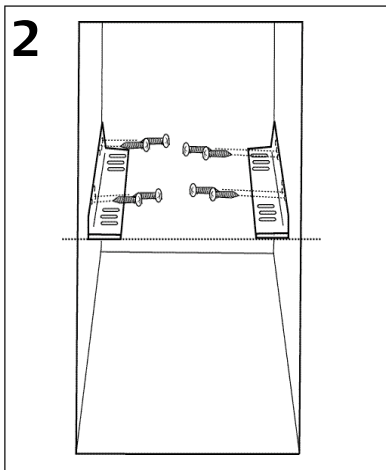

FIXATION POUR LES CÔTÉS D'ARMOIRE (LARGEUR INTÉRIEURE DE 30,5 CM À 38 CM) :

1. Trouver quatre languettes (deux de chaque côté) à l'intérieur des glissières (voir encart). Pousser fermement le plateau sur les glissières, tel qu'illustré (s'assurer que les languettes de chaque côté sont entre les mêmes tiges transversales et que le panier est bien droit). Une fois installé, s'assurer que le plateau glisse vers l'avant.
2. Disposer les supports en « L » à l'intérieur de l'armoire (un support en « L » de chaque côté), tel qu'illustré. S'assurer que chaque support est placé à la même hauteur et bien au niveau sur chaque mur latéral. Utiliser les vis à bois fournies (8) pour fixer le support en « L » sur les côtés de l'armoire, tel qu'illustré.
REMARQUE : Pour faciliter l'installation, nous recommandons l'utilisation d'une perceuse et d'une mèche de 3 mm pour percer les trous de guidage. **Attention de ne pas transpercer l'armoire.** Nous recommandons également l'utilisation d'un tournevis électrique pour fixer les vis dans l'armoire.
3. Installer la glissière et le plateau montés sur les supports en « L », tel qu'illustré. Fixer la glissière et le plateau montés aux supports en « L » en faisant passer des boulons de 9 mm à travers les orifices (sur les glissières) et les fentes (au bas des supports en « L ») et en vissant les écrous. Fixer le module d'un côté et de l'autre en resserrant les boulons et écrous à l'endroit désiré sur la fente.

Mode d'Emploi et Entretien

Installer le plateau à l'intérieur d'une armoire pour ranger et organiser les aliments et autres articles de cuisine.

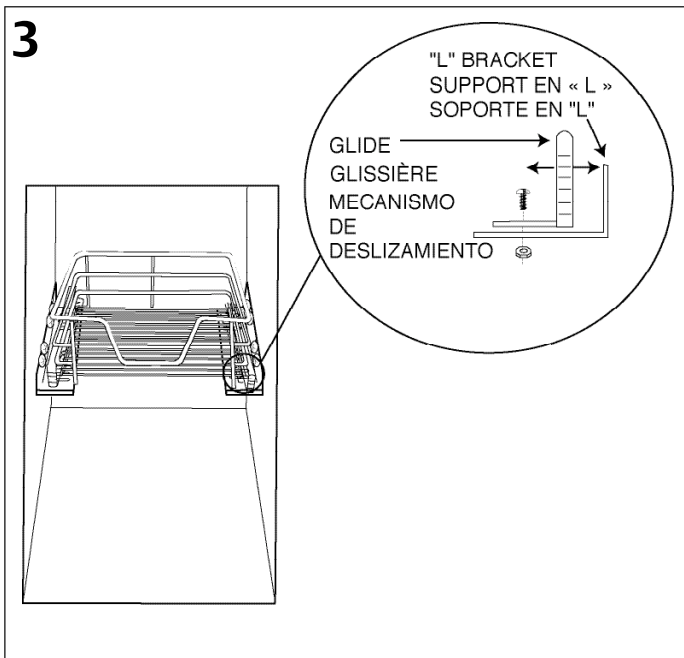

INSTALACIÓN EN EL LADO DEL GABINETE (PARA GABINETES CON INTERIORES DE 30,5 CM A 38 CM DE ANCHO):

1. Coloque las cuatro lengüetas (dos de cada lado) dentro de los mecanismos de deslizamiento (vea el recuadro). Empuje firmemente la bandeja dentro de las lengüetas de los mecanismos de deslizamiento como se muestra (asegúrese que las lengüetas de cada lado queden entre las mismas alambres y que el canasto quede derecho). Una vez instalada, asegúrese que la bandeja se deslice hacia delante.
2. Coloque un soporte en "L" dentro del gabinete (un soporte en "L" en cada lado) como se muestra. Asegúrese que cada soporte se coloque a la misma altura y quede nivelado en cada pared lateral. Use los tornillos de madera incluidos (8) para fijar los soportes en "L" a los lados del gabinete como se muestra.
NOTA: Para facilitar la instalación, se recomienda usar un taladro con una broca de 3 mm para perforar los agujeros piloto. **Tenga cuidado de no perforar el gabinete con el taladro.** También se recomienda usar un destornillador automático para instalar los tornillos en el gabinete.
3. Coloque el ensamblaje del mecanismo de deslizamiento / bandeja en los soportes en "L" como se muestra. Use un tornillo / tuerca de 9 mm en los agujeros (de los mecanismos de deslizamiento) y ranuras (en el fondo de los soportes en "L") para fijar el ensamblaje del mecanismo de deslizamiento / bandeja en el soporte en "L". Ajuste el ensamblaje de lado a lado y apriete la conexión del tornillo / tuerca en la ubicación deseada en la ranura.

Uso y Cuidado

Use la bandeja dentro de gabinete para almacenar y organizar comestibles y otros artículos de cocina.

Importer in Mexico
Importateur au Mexique
Importador en México

Emerson Electric de Mexico,
S.A. de C.V.
Camino a Santa Monica 238
Vista Hermosa
54080, Tlalneapantla
Estado de México
Phone (55) 5366-6180
Fax (55) 5366-6182
RFC EEM 940721 SH7

© ClosetMaid Corporation 2006
Ocala, FL 34478-4400
1-800-874-0008 (USA, Canada)
www.closetmaid.com

